



# CMS5

# Series

讀卡機  
使用說明書



Thank you for choosing TOP VME .





# 目

# 錄



1. 產品介紹.....	1
1-1. 概述 .....	1
1-2. 特色 .....	1
2. 產品規格.....	2
2-1. 一般規格.....	2
2-2. 電子規格.....	2
2-3. 機器規格.....	2
3. 產品內容.....	2
4. 產品尺寸.....	3
5. 安裝說明.....	4
5-1. 木板 .....	4
5-2. 鐵板裝配.....	5
6. 應用區塊.....	6
7. 線材應用.....	7
8. 功能說明.....	15
8-1. 設定與顯示元件.....	15
8-2. 功能設定.....	15
8-2-1. GAME .....	15
8-2-2. Signal.....	16
8-2-3. System.....	16
8-3. 功能模式.....	16
8-4. 操作顯示.....	17
9. 疑難排解.....	17



### 1. 產品介紹

#### 1-1. 概述

卡片管理系統可節省人工成本，所有開、洗分顧客自助完成。所有充值與現金結算都在收銀台完成，以避免其他人員接觸現金。解決以前上分員手上現金與電腦帳目不一的錯帳、差帳問題，減少查帳、對帳的時間成本。

安裝使用方便，設備之間不用網線連接。利用了 CPU 卡的信息傳遞技術。不用電腦管理，每台主機都可以獨立工作。

使用系統管理後帳目更加清楚，交接班簡單，便於隨時查帳和管理，提高遊樂場地的工作效率。

所有遊戲卡，可以在玩家之間相互轉讓，場地可不用回收，但可儲值、退卡和押金。

適用於所有：開分、投退幣、出彩票功能的遊戲機機台。

#### 1-2. 特色

- 卡片資訊高安全性
- 多種信號模式兼容各種遊戲機
- 可即時連線多台設備，管理便利
- ★接觸式或非接觸式卡片皆可使用



## 2. 產品規格

### 2-1. 一般規格

通訊介面	RS232/PULSE
卡片種類	接觸式 ISO7816、非接觸式智慧卡 Mifare1 S70
安裝場所	室內

### 2-2. 電子規格

輸入電源	+12V DC
消耗功率	待機 :1.5~1.6W 工作電源 :2.3W 最大電源 :2.5W
溫度範圍	環境溫度 : 0~60 °C 儲存溫度 : -10~80 °C 濕度 : 20~70% RH(無水凝)

### 2-3. 機器規格

機器重量	229 ±12g
外觀尺寸	133 x 92 x 75 mm
螢幕尺寸	1.8 吋螢幕

## 3. 產品內容

主要	CMS 500(接觸式) or CMS 505(非接觸式)
配件	說明書
	線材 (請參閱 7. 線材應用)
	螺絲包
	CMS100H 轉接板 (選購)
	鐵製外框貼紙 (選購)
	鐵製面板 (選購)



4. 產品尺寸

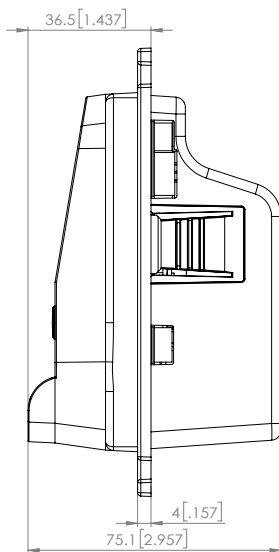
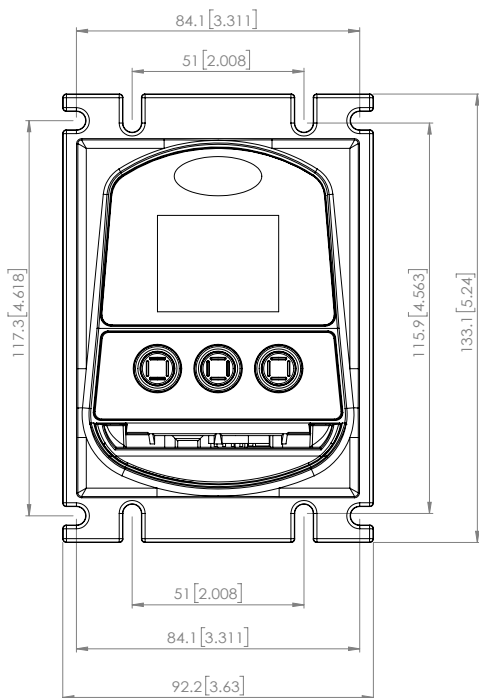



## 5. 安裝說明

### 5-1. 木板

1. 依照建議形狀尺寸進行挖孔。

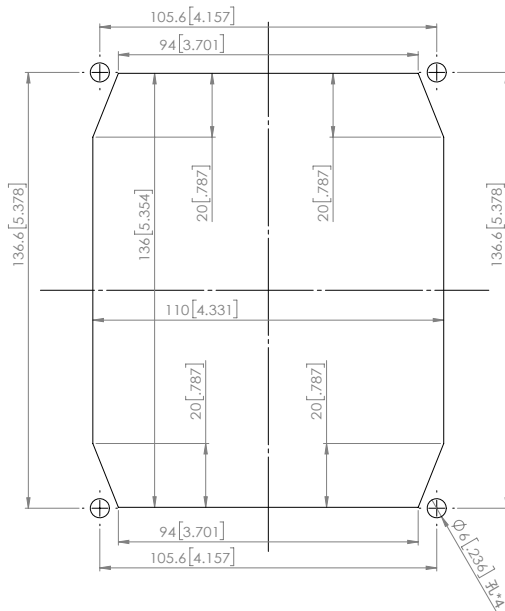

2. 將 CMS5 依照圖示方向放進鐵框，鎖上螺母。

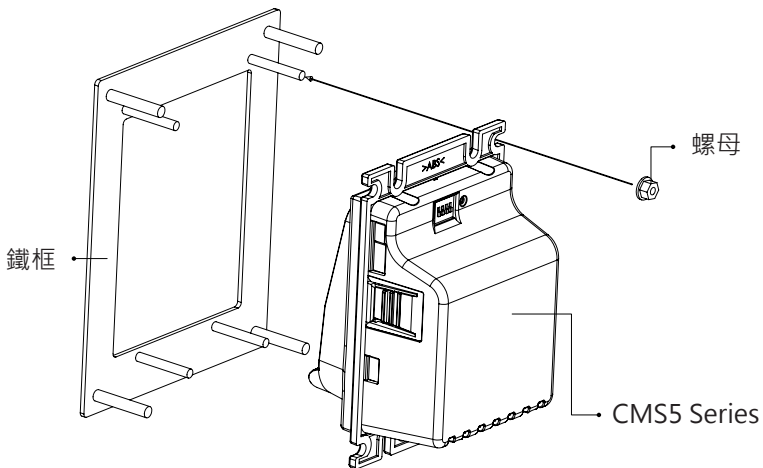

3. 再將 CMS5 依照圖示方向置入木板，鎖上螺母。

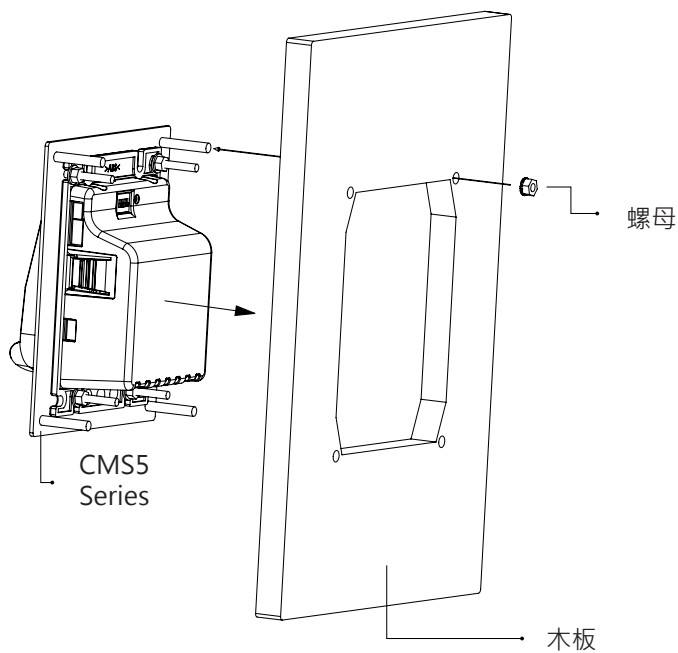

5-2. 鐵板裝配

1. 依照圖示方向將 CMS5 置入鐵板上的螺柱，鎖上螺母，即可完成。

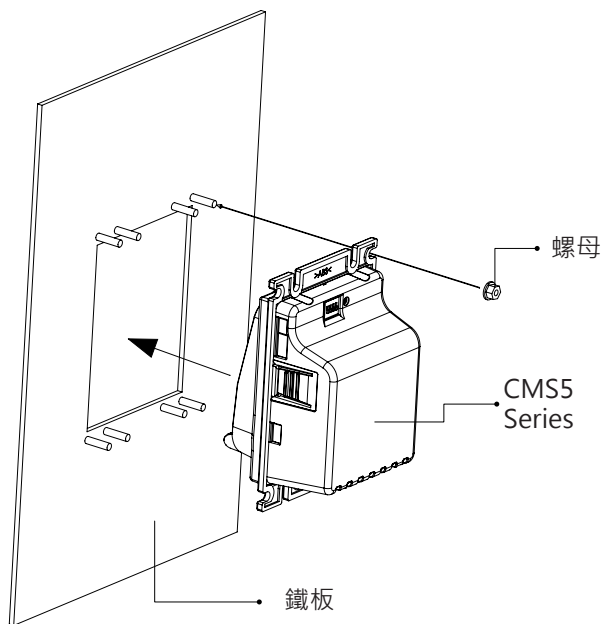





6. 應用區塊

**OPTION:1**

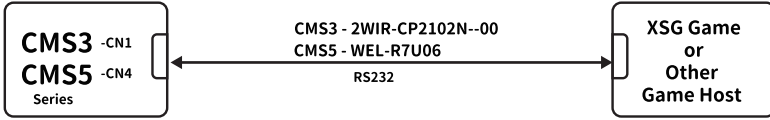

**OPTION:2**

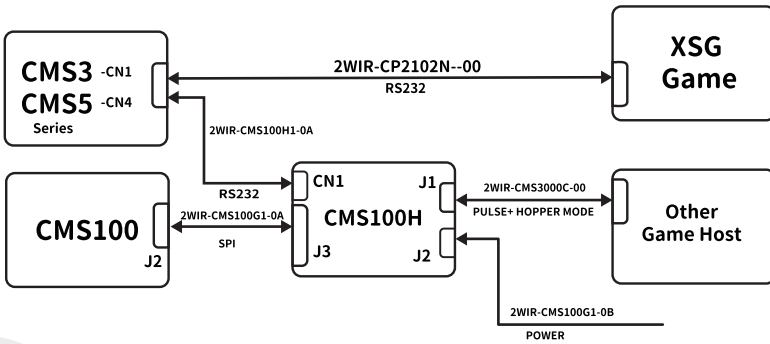

Topvme



7. 線材應用

接頭編號	介面	電壓	用途	線材	頁碼
J2	電源輸入	+12V DC	電源線	WEL-R7U02	8
WEL-R7U02	電源輸入	+12V DC	電源延長線	CU-R961-1	9
CN4	RS232 轉 UART		資料傳輸	WEL-R7U06 (選購)	10
CN4	USB 轉 UART		資料傳輸	2WIR-CP2102N-00 (選購)	11
J4	PULSE/ HOPPER		資料傳輸	2WIR-CMS3000C-00 (選購)	12
CMS100H	電源輸入	+12V DC	CMS100H 的 電源線	2WIR-CMS100G1-0B (選購)	13
CMS100H	UART 轉 UART		CMS100H 資 料傳輸	2WIR-CMS100H1-0A (選購)	14

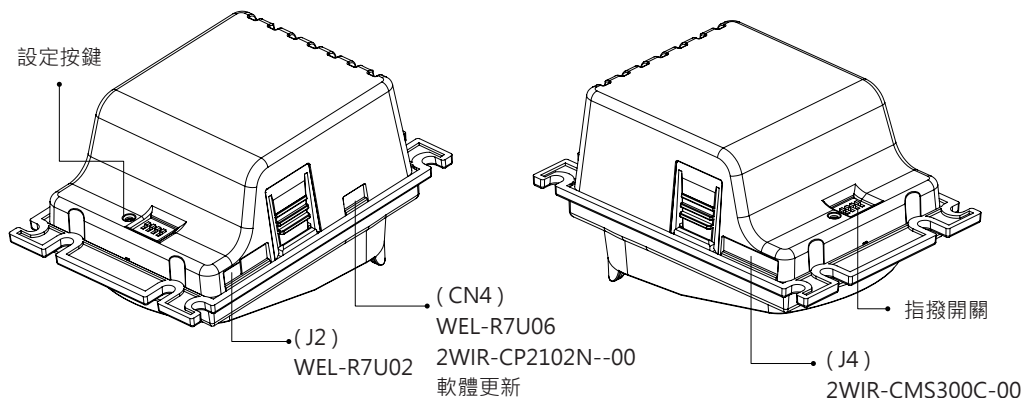



# HARNESS FORMAT

## WEL-R7U02

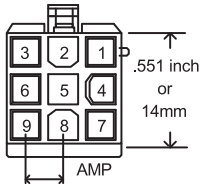
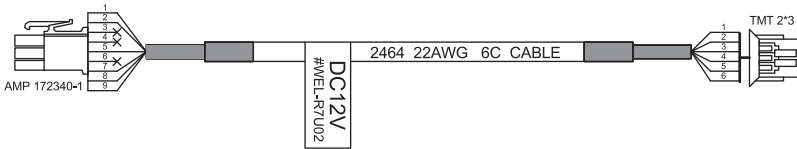

.165inch or 4.2mm

AMP 172340-1 BACK VIEW

PIN NO	COLOR	PIN DEFINE
PIN1	YELLOW	NC
PIN2	GREEN	NC
PIN5	RED	+12V DC
PIN7	BLUE	NC
PIN8	PURPLE	NC
PIN9	ORANGE	GND

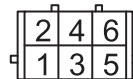

TMT 2\*3 BACK VIEW

PIN NO	COLOR	PIN DEFINE
PIN1	RED	+12V DC
PIN2	ORANGE	GND
PIN3	YELLOW	NC
PIN4	GREEN	NC
PIN5	BLUE	NC
PIN6	PURPLE	NC

**Topvme**



# HARNESS FORMAT

## CU-R961-1

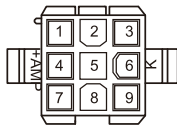
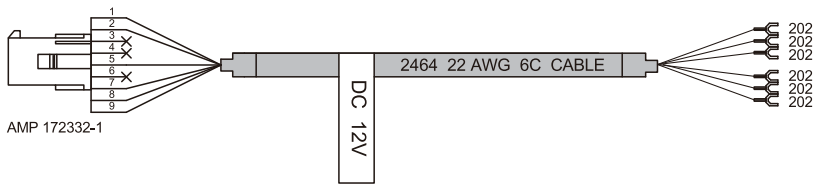

AMP 172332-1  
BACK VIEW

PIN NO	COLOR	PIN DEFINE
PIN1	YELLOW	NC
PIN2	GREEN	NC
PIN5	RED	+12V DC
PIN7	BLUE	NC
PIN8	PURPLE	NC
PIN9	ORANGE	GND





# HARNESS FORMAT

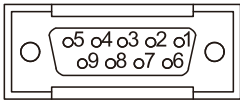
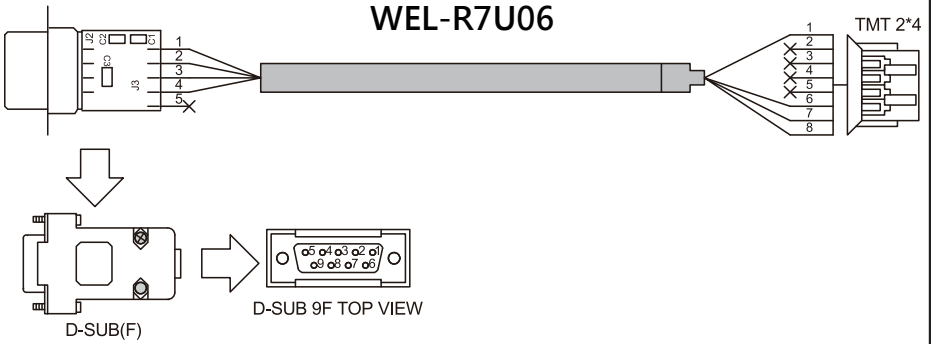

PIN NO	PIN DEFINE
PIN2	TXD
PIN3	RXD
PIN5	GND

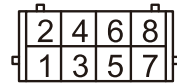

TMT 2\*4 BACK VIEW

PIN NO	COLOR	PIN DEFINE
PIN1	BLUE	GND
PIN6	WHITE	VCC
PIN7	BLACK	RXD
PIN8	PURPLE	TXD

**Topvme**



# HARNESS FORMAT

2WIR-CP2102N--00

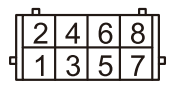
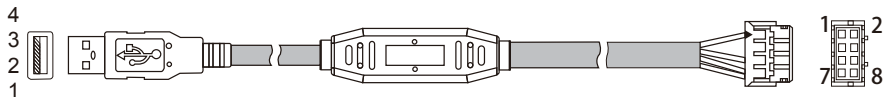

TMT 2\*4 BACK VIEW

PIN NO	PIN DEFINE
PIN1	GND
PIN2	USB DP
PIN3	USB DM
PIN4	USB +5V

PIN NO	COLOR	PIN DEFINE
PIN1	BLUE	GND
PIN6	WHITE	NC
PIN7	BLACK	RXD
PIN8	PURPLE	TXD

Topvme



# HARNESS FORMAT

2WIR-CMS3000C-00

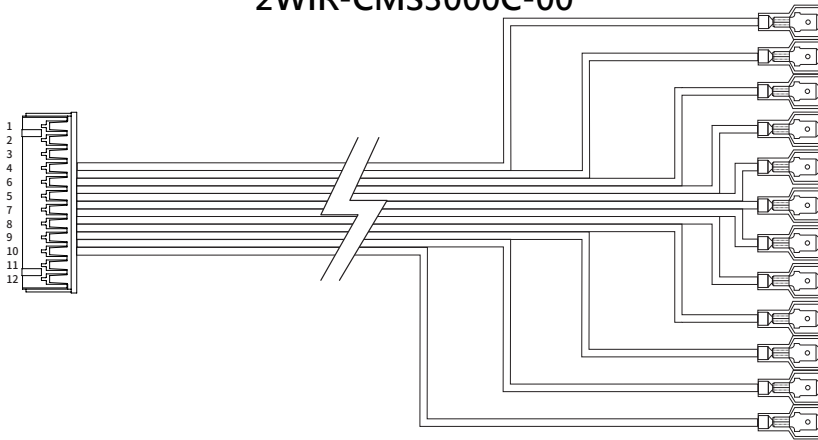

PIN NO	COLOR	PIN DEFINE
PIN1	BLACK	GND
PIN2	BROWN	NOTE
PIN3	GREEN	PAY+
PIN4	ORANGE	TICKET_OUT
PIN5	YELLOW	HOP_N
PIN6	RED	+12V DC

PIN NO	COLOR	PIN DEFINE
PIN7	BLUE	PAY-
PIN8	WHITE	TICKET_IN
PIN9	PURPLE	HOP_OUT
PIN10	GRAY	METER_OUT
PIN11	PINK	INHIBIT_IN
PIN12	WHITE/GREEN	CREDIT_OUT

**Topvme**

# HARNESS FORMAT

2WIR-CMS100G1-0B



PIN NO	COLOR	PIN DEFINE
PIN1	BLACK	GND
PIN2	RED	+12 DC

Topvme



# HARNESS FORMAT

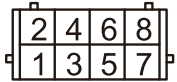
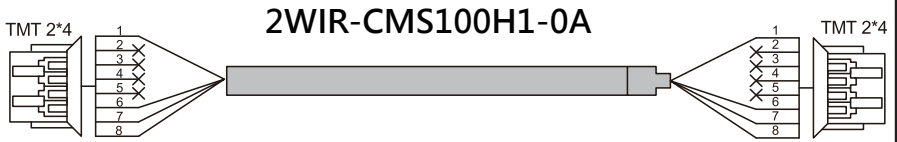

TMT 2\*4 BACK VIEW

PIN NO	COLOR	PIN DEFINE
PIN1	YELLOW	GND
PIN7	RED	RXD
PIN8	BLACK	TXD

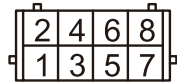

TMT 2\*4 BACK VIEW

PIN NO	COLOR	PIN DEFINE
PIN1	YELLOW	GND
PIN7	BLACK	TXD
PIN8	RED	RXD

## 8. 功能說明

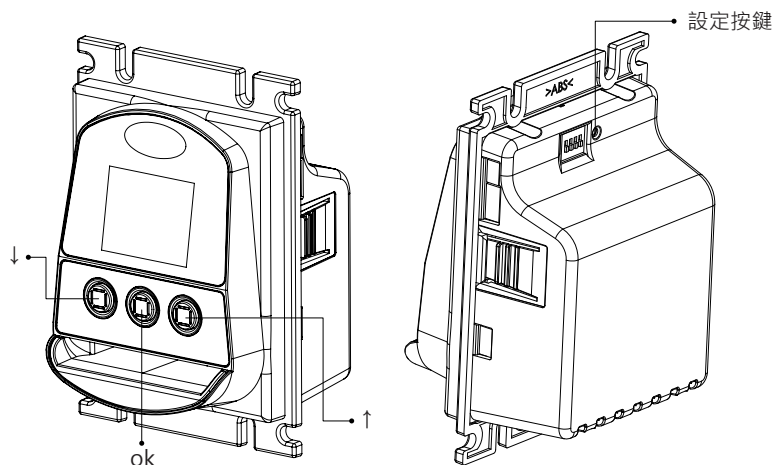

## 8-1. 設定與顯示元件

1. ok 按鍵：開分、設定值確認、服務需求（長按）
2. ↓ 按鍵：向下選擇
3. ↑ 按鍵：向上選擇
4. 設定按鍵：功能設定鍵

## 8-2. 功能設定

按下設定按鍵 5 秒後即可進入設定選單，【↑】、【↓】按鍵選擇，【OK】按鍵確認

## 8-2-1. GAME

1. Mode：Hopper 或 Pulse 模式
2. Play：開分值
3. Level：訊號高低準位



## 8-2-2. Signal

訊號時間寬度設定，單位 ms

## 8-2-3. System

1. Card key : 卡片金鑰設定
2. Version : 版本查詢
3. Channel : RF 頻道、dBm 設定

## 8-3. 功能模式

模式	功能	指撥開關			
		1	2	3	4
Mode 1	系統：非連線 模式：RS232 (無轉換板) 讀卡：非接觸	ON	ON	ON	ON
Mode 2	系統：連線 模式：RS232 (無轉換板) 讀卡：非接觸、接觸	ON	ON	ON	OFF
Mode 3	系統：非連線 模式：Hopper or Pulse (有轉換板) 讀卡：非接觸	ON	ON	OFF	OFF
Mode 4	系統：連線 模式：Hopper or Pulse (有轉換板) 讀卡：非接觸、接觸	ON	OFF	OFF	OFF
Mode 5	系統：連線 模式：RS232 (無轉換板) 讀卡：非接觸	ON	OFF	OFF	ON
Mode 6	系統：連線 模式：Hopper or Pulse (有轉換板) 讀卡：非接觸	ON	OFF	ON	OFF
PC 設定模式	PCTool 工具設定	OFF	OFF	OFF	OFF



8-4. 操作顯示

顯示	敘述
Credit	餘額
Rate	開分比率
Ticket	彩票
Play	開分分數
Ready	卡片已讀取
No card	無卡
Unknow	未知卡
Invalid card	未開卡完成

9. 疑難排解

顯示	異常敘述	異常處理
Card limit	寫卡次數超過 10 萬次	換新卡
Version Err	轉換板版本錯誤	更新正確韌體程式
Game no link	與遊戲未連線	檢查遊戲通訊
Mode error	模式錯誤	調整指撥開關
No link	與主機未連線	檢查無線通訊
Write Error	寫卡異常	檢查該卡片







Top Vending Machine Electronics Co., Ltd.

NO.11, Anzhong St., Luzhu Dist., Taoyuan City338, Taiwan, (R.O.C.)

Phone : +886-3-3115969 · Fax : +886-3-3115970

E-mail : [sales@topvme.com.tw](mailto:sales@topvme.com.tw)

Website : [www.topvme.com](http://www.topvme.com)

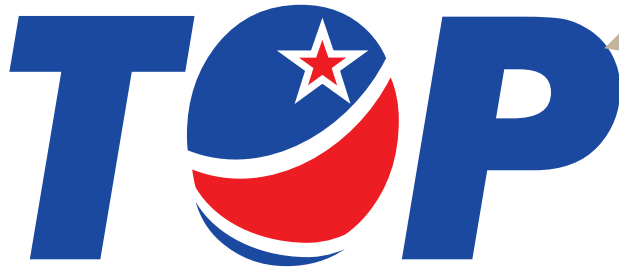

Top Vending Machine Electronics Co., Ltd.



[www.topvme.com](http://www.topvme.com)